

Le guide telescopiche della serie TLR impiegano un sistema di scorrimento a rotelle con gli stessi componenti base delle guide lineari della famiglia **MONORACE**. Le **robuste rotelle a doppio giro di sfere** opportunamente registrate e le guide in acciaio nitrate ad elevata profondità consentono l'estrazione a sbalzo di carichi rilevanti con uno scorrimento fluido e privo di gioco.

La **presenza di tergipista con serbatoi di olio lubrificante a lento rilascio** collocati all'interno delle guide garantiscono una corretta lubrificazione per molto tempo riducendo o eliminando le attività di manutenzione.

Il **massiccio elemento intermedio in lamiera sagomata ad "S"** conferisce una **elevata rigidità strutturale assicurando flessioni minime** in posizione estratta ed ottima stabilità. I materiali ed i trattamenti superficiali impiegati nella costruzione della guida offrono una buona protezione contro la corrosione acconsentendone l'impiego anche in applicazioni in ambienti aperti.

Le **guide telescopiche a rotelle TLR** sono particolarmente indicate per **movimenti a cicli continui** dove sono richieste lunghe durate di esercizio. Sono applicabili pertanto in applicazioni con **estrazioni motorizzate** anche in caso di impiego **con cicli a corsa variabile** superando di fatto il problema tipico delle guide con gabbia sfere dovuto agli impuntamenti di rifasamento delle gabbie al variare della corsa.



## Versioni ad alta resistenza alla corrosione, serie TLRX..

Per le applicazioni in ambienti particolarmente aggressivi è disponibile la **versione ad alta resistenza alla corrosione TLRX..** fornita con le rotelle e l'elemento intermedio ad "S" completamente in acciaio inossidabile mentre le guide sono protette come per la versione TLR da una ossidazione termochimica ad alta resistenza alla corrosione seguita da microimpregnazione di sostanze antiossidanti secondo il processo proprietario **T RACE-NOX**.

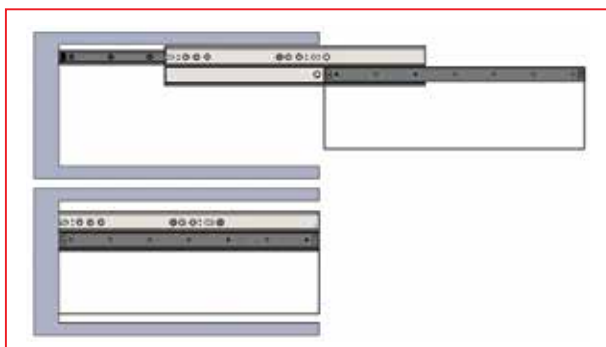

## Estrazione totale

Le guide telescopiche consentono una estrazione totale leggermente superiore alla propria lunghezza in posizione chiusa. La corsa totale è ottenuta mediante l'estrazione differenziata rispettivamente dell'elemento fisso e dell'elemento mobile rispetto all'elemento intermedio ad "S" pertanto essendo asimmetriche sono fornite nelle versioni destra TLRD e sinistra TLRS.

Le guide che costituiscono l'elemento fisso e mobile devono essere fissate per tutta la loro lunghezza rispettivamente alla struttura fissa ed alla struttura mobile di adeguata rigidità mediante le viti di fissaggio previste. La capacità di carico nominale è riferita ad ogni singola guida ipotizzando che il punto di applicazione del carico sia nel centro della guida mobile.

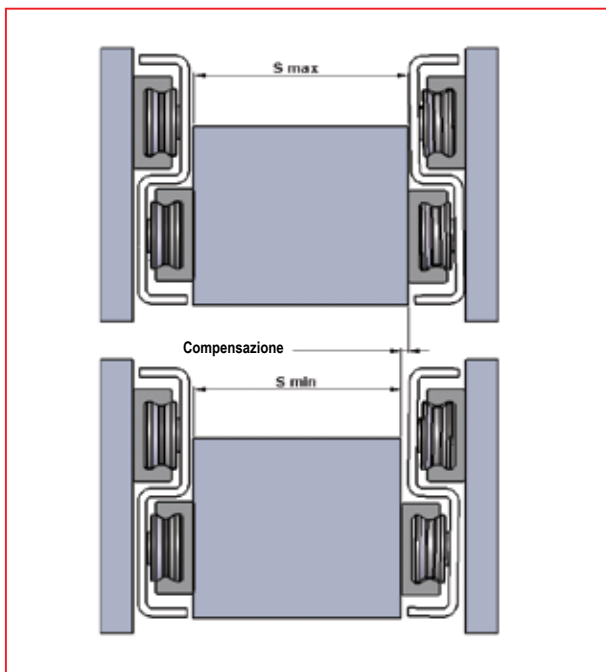

## Capacità autocompensanti

Le guide telescopiche della serie TLR quando utilizzate in coppia offrono la possibilità di compensare automaticamente alcuni errori costruttivi delle strutture su cui sono montate semplificando e riducendo i tempi di montaggio. Questa peculiarità è riservata alla versione angolare TLR..A da utilizzare in coppia con la versione base vincolata TLR.

La versione angolare TLR..A dispone di una combinazione di rotelle interne con una particolare geometria che acconsente una leggera rotazione degli elementi guida rispetto all'elemento intermedio a "S" senza modificare il precarico. Il principio è quello illustrato in dettaglio sul catalogo delle guide lineari **MONORACE** da cui derivano i componenti guida e rotelle. Tale rotazione modifica lo spessore della guida in sezione compensando entro certi limiti una maggiore o minore dimensione della larghezza della parte mobile rispetto al valore nominale, oppure analogamente, una maggiore o minore distanza fra le pareti dalla struttura fissa, evitando così sovraccarichi per errori di montaggio.

L'utilizzo in coppia con una guida base vincolata assicura comunque una buona stabilità laterale. Si possono avere notevoli vantaggi anche per applicazioni con parti mobili (pannelli, porte..) a sviluppo verticale con fissaggio su una sola parete per compensare l'eventuale errore di perpendicolarità fra la guida superiore di sostegno e la guida inferiore di contenimento laterale. Esempi ed istruzioni di montaggio sono illustrati a pagina 70.

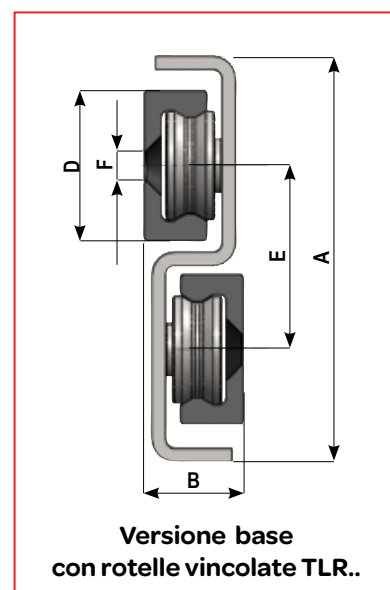
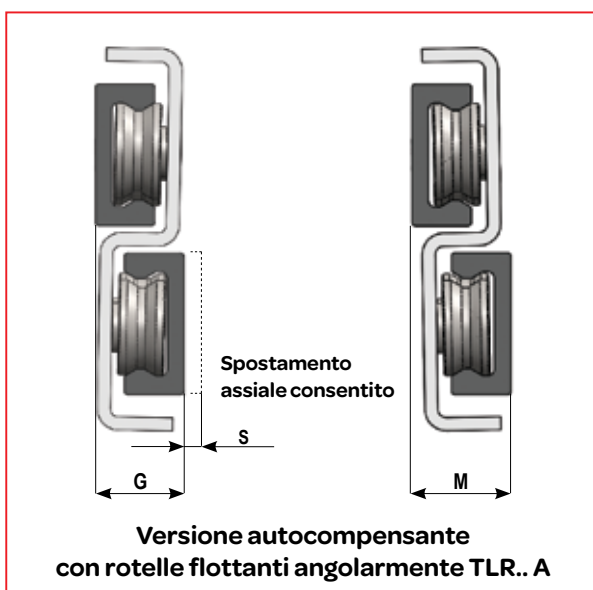
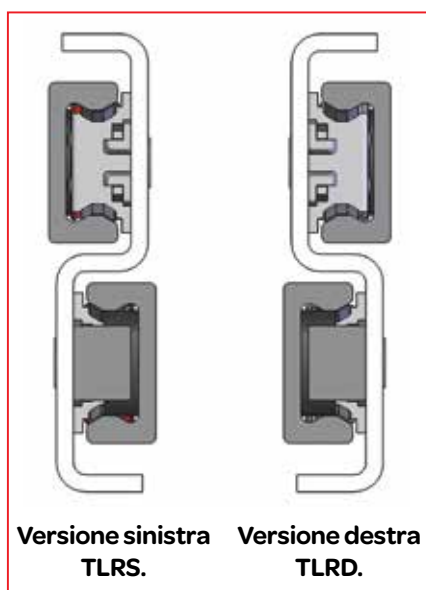
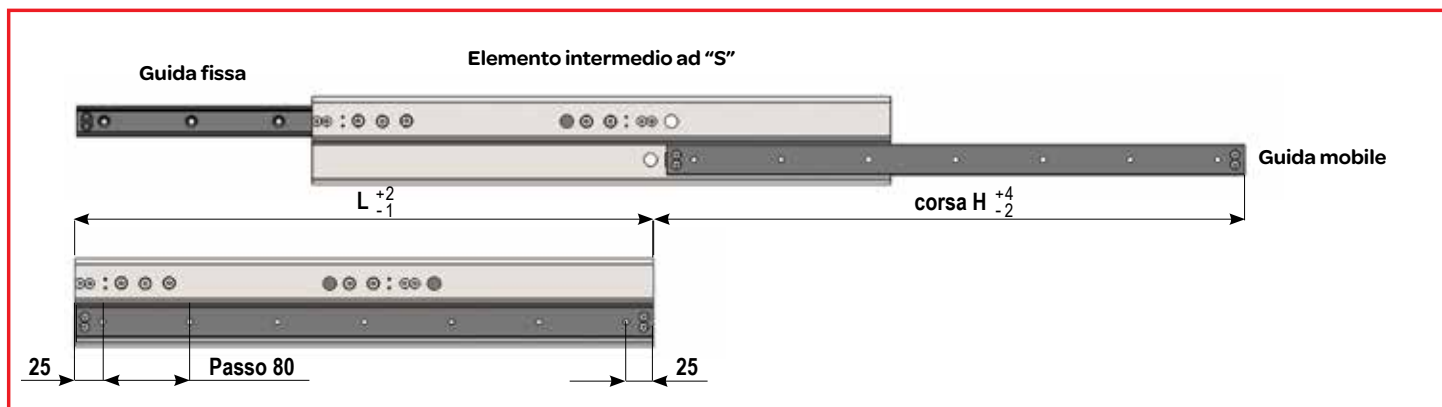

Codice	A (mm)	B (mm)	D (mm)	E (mm)	F (mm)	G (mm)	M (mm)	S (mm)
TLR18	52	15,2	18	25	Ø 4,5 per vite M4 DIN7991	14,7	15,7	1
TLR.28	80	18,6	28	35	Ø 5,5 per vite M5 DIN7991	17,2	19	1,8
TLR.43	116	28	43	52	Ø 8,5 per vite M8 DIN7991	26,8	30	3,2

La serie ad alta resistenza alla corrosione **TLRX.** con rotelle ed elemento intermedio in acciaio inox, hanno le stesse caratteristiche dimensionali e prestazionali delle versioni TLR.

#### Esempi codici di ordinazione:

**TLRD28-370** = guida base vincolata destra lunghezza 370mm

**TLRS28A-370** = guida autocompensante sinistra lunghezza 370mm

**TLRDX28A-370** = guida inox angolare destra, lunghezza 370mm

La capacità di carico nominale **Co rad** è relativa ad un carico **P** il cui baricentro è applicato **nel mezzo della guida mobile**, se il carico è in posizione più a sbalzo la capacità di carico **Co rad** si riduce secondo il grafico riportato a pagina 74. La capacità di carico è riferita alla singola guida.

La guida telescopica deve essere montata con l'elemento guida fissa in alto e l'elemento guida mobile in basso.

La **flessione f** in funzione del carico **P** e le forze di apertura e chiusura sono riportate a pagina 76.

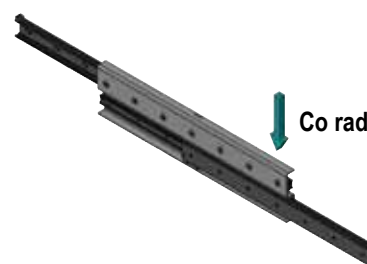

Codice	Lunghezza L (mm)	Corsa H (mm)	Coefficiente dinamico C (N)	Capacità di carico Co rad (N)	Peso (kg)
TLR18-290	290	290	731	355	0,9
TLR18-370	370	370	969	470	1,2
TLR18-450	450	450	1.115	541	1,4
TLR18-530	530	530	1.214	589	1,6
TLR18-610	610	610	1.286	623	1,9
TLR18-690	690	690	1.324	642	2,1
TLR18-770	770	770	1.344	652	2,3

Codice	Lunghezza L (mm)	Corsa H (mm)	Coefficiente dinamico C (N)	Capacità di carico Co rad (N)	Peso (kg)
TLR.28-370	370	380	1578	798	2,1
TLR.28-450	450	460	1859	940	2,5
TLR.28-530	530	540	2044	1034	2,9
TLR.28-610	610	620	2711	1371	3,3
TLR.28-690	690	700	2933	1483	3,7
TLR.28-770	770	780	3083	1560	4,1
TLR.28-850	850	860	3180	1608	4,5
TLR.28-930	930	940	3259	1631	4,9
TLR.28-1010	1010	1020	3325	1519	5,3
TLR.28-1090	1090	1100	3380	1421	5,7
TLR.28-1170	1170	1180	3428	1334	6,1
TLR.28-1250	1250	1260	3469	1258	6,5
TLR.28-1330	1330	1340	3505	1190	6,9
TLR.28-1410	1410	1420	3537	1129	7,3
TLR.28-1490	1490	1500	3565	1073	7,7

Codice	Lunghezza L (mm)	Corsa H (mm)	Coefficiente dinamico C (N)	Capacità di carico Co rad (N)	Peso (kg)
TLR.43-530	530	540	4074	2078	6,4
TLR.43-610	610	620	4241	2163	7,3
TLR.43-690	690	700	6154	3139	8,2
TLR.43-770	770	780	6553	3342	9,1
TLR.43-850	850	860	6869	3504	10
TLR.43-930	930	940	7127	3635	10,9
TLR.43-1010	1010	1020	7340	3744	11,8
TLR.43-1090	1090	1100	7520	3835	12,7
TLR.43-1170	1170	1180	7673	3784	13,6
TLR.43-1250	1250	1260	7806	3574	14,5
TLR.43-1330	1330	1340	7922	3386	15,4
TLR.43-1410	1410	1420	8024	3217	16,3
TLR.43-1490	1490	1500	8114	3064	17,2
TLR.43-1570	1570	1580	8195	2925	18,1
TLR.43-1650	1650	1660	8267	2798	19
TLR.43-1730	1730	1740	8333	2682	19,9
TLR.43-1810	1810	1820	8392	2574	20,8
TLR.43-1890	1890	1900	8447	2476	21,7
TLR.43-1970	1970	1980	8496	2384	22,6